



PYRAMID

SENSOR ÓPTICO



- ✓ Lectura de líneas impresas tanto continuas como discontinuas
- ✓ Detección de las líneas incluso con contrastes mínimos
- ✓ Calibración simple y rápida
- ✓ Enfoque simple
- ✓ Puntero led
- ✓ Selección automática del color de la luz de contraste
- ✓ Disponible en versión para lectura de impresión UV
- ✓ Dimensiones compactas

PYRAMID es un sensor opto-electrónico de microcontrolador capaz de detectar líneas impresas, cantos de materiales o patrones con fiabilidad y precisión.

Incorpora tres teclas para calibrar y gestionar las funciones avanzadas del sensor.

Está equipado con una intuitiva pantalla de cuatro dígitos y una barra de ledes, útiles para indicar algunos parámetros del sensor y para posicionar la línea/borde.

Existen también otros ledes indicadores para facilitar más información sobre el estado de funcionamiento del sensor:

Pyramid es capaz de detectar líneas o patrones en color tanto continuos como discontinuos con contrastes muy bajos.

Un indicador de led permite ver con facilidad el área de lectura. El sensor también es capaz de seleccionar automáticamente el color de la iluminación de contraste (luz azul, roja, verde o blanca o bien UV en los modelos donde está previsto), para obtener el máximo contraste entre el fondo y la línea o el borde.

DIBUJO TECNICO

Portasensor manual

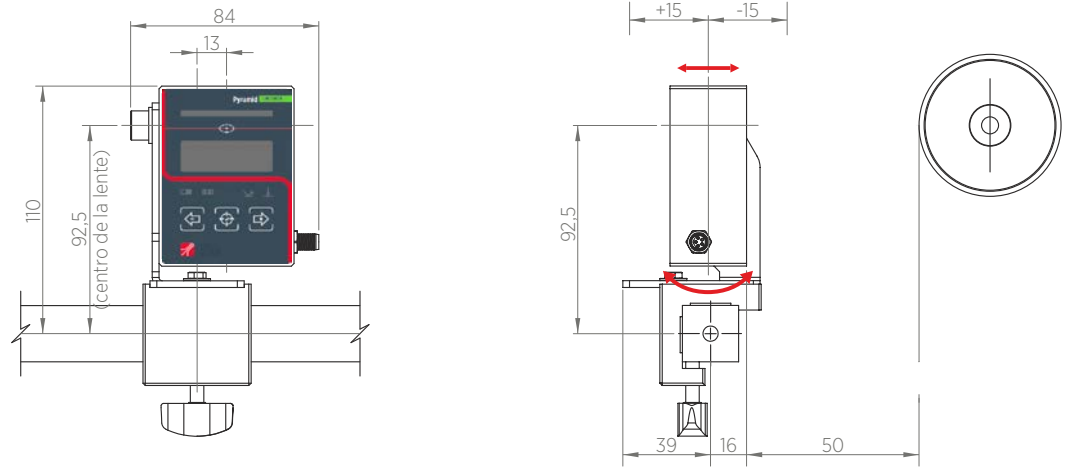

Portasensor angular

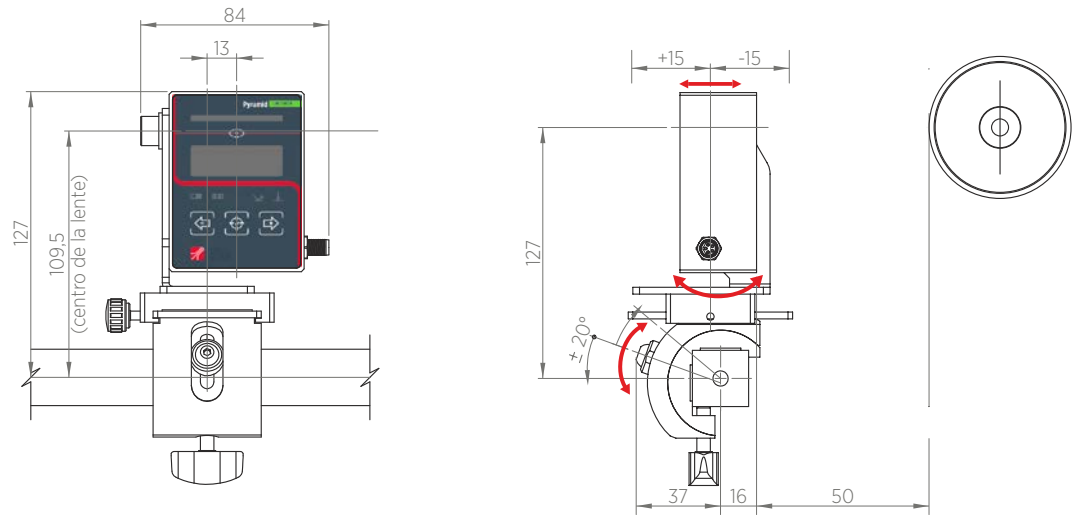

CARACTERÍSTICAS TÉCNICAS

Alimentación	12÷24 Vdc
Salida analógica	0÷5V;
Sensor CCD	1 x 512 pixeles
Sistema de detección línea/borde	Coincidencia de patrones (con correspondencia con el modelo) Detección de bordes (con reconocimiento de los contornos)
Velocidad de lectura	1000 veces por segundo (tiempo de ciclo = 1 ms)
Área visual (distancia de 50 mm)	Lectura del borde ≈ 20 mm Lectura del patrón ≈ 12 mm
Temperatura de funcionamiento	0÷50°C
Grado de protección	IP20
Longitud del cable	< 30 m
Opcional	salida 0÷10V
Dimensiones	80 x 60 x 33 mm

**nos reservamos la posibilidad de realizar modificaciones técnicas



Re S.p.A.
via Firenze 3
20041 Bussero (MI) Italy

T +39 02 9524301
F +39 02 95038986
E info@re-spa.com

Assistenza tecnica
Technical support
T +39 02 952430.300
E support@re-spa.com

Assistenza commerciale
Sales support
T +39 02 952430.200
E sales@re-spa.com